

# ZL 50GC-AGRI



■ Грузоподъемность	5000 кг
■ Объем стандартного ковша:	3.0 м <sup>3</sup>
■ Высота выгрузки:	3500 мм
■ Эксплуатационная масса:	17700±300 кг
■ Мощность двигателя:	162 кВт (220.3 л.с.)/2200 об/мин

# ТЕХНИЧЕСКИЕ ХАРАКТЕРИСТИКИ

Основные	Ковш	3.0 м³
	Номинальная грузоподъемность	5000 кг
	Эксплуатационная масса	17700±300 кг
	Тяговое усилие	175±5кN
	Вырывное усилие	170±5кN
	ДхШхВ	8790×3010×3456 мм
Двигатель	Производитель/Модель	WEICHAH / WD10G220E21
	Номинальная мощность	162 кВт/2200 об/мин
	Мах крутящий момент	860Н·м/1400-1600 об/мин
	Ход поршня x Диаметр цилиндра	126×130 мм
	Кол-во цилиндров/Объем	6/9, 726 л
	Воздушный фильтр	Трехступенчатый воздушный фильтр
	Генератор	70 А
	Аккумулятор	2-24 В / 120 Ач
	Стартер	24 В / 7.5 кВт
Привод	Коробка передач	Планетарный с сервоприводом
	Переключение передач	Механическое управление с переключением передач
	Передачи	2 вперед / 1 назад
	Давление в системе	1.1-1.5 мПа
	Гидротрансформатор	Одноступенчатый, двухтурбинный, 4-элементный
	Мосты	Жесткий (спереди) и качающийся (сзади)
	Угол осцилляции заднего моста	±10°
	Дифференциал	открытый
	Главный редуктор	Одноступенчатый, со спиральным коническим зацеплением
	Бортовой редуктор	Планетарный
	Шины	750/65R26
	Скорость движения вперед	11.5/36 км/ч
	Скорость движения назад	16 км/ч
Тормозная система	Основной тормоз	Сухие дисковые тормоза с гидропневматическим приводом
	Давление в системе	0.70-0.78 мПа
	Стояночный/аварийный тормоз	Сухой дисковый тормоз с пневматическим приводом
Система рулевого управления	Тип	Гидравлическая, чувствительная к нагрузке
	Насос	176 л/мин·2200 об/мин
	Давление в системе	15 мПа
	Тип цилиндра	Двустороннего действия
Гидравлическая система	Угол поворота рулевого колеса	±35°
	Тип	Слияние потоков двух насосов
	Насос	207 л/мин·2200 об/мин
	Гидрораспределитель	Трехсекционный
Заправочные емкости	Давление в системе	19 мПа
	Время рабочего цикла	≤ 11
	Топливный бак	280 л
	Гидравлический бак	245 л
	Масло в двигателе	17 л
	Коробка передач	48 л
Передний/задний мост	28л/28 л	

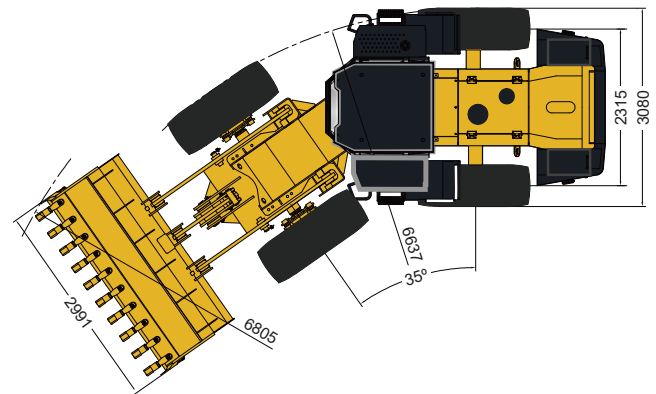
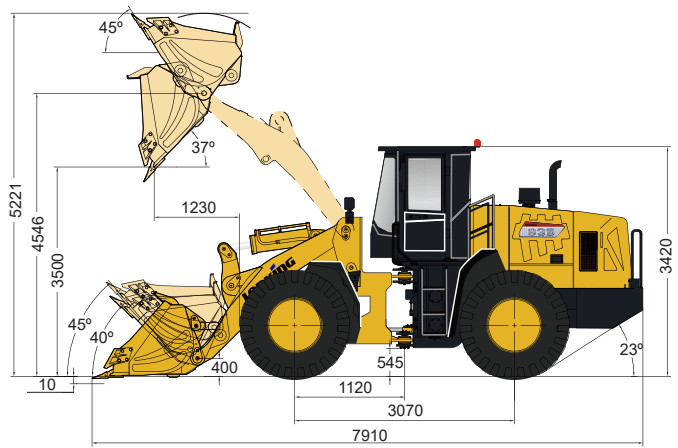

Комплектация	Опции
Двигатель WEICHAH	Воздушный фильтр с масляной ванной
Коробка передач LONKING	Ограничение высоты подъема
Механическое управление переключением передач	Сдвижные форточки в кабине
Мосты LONKING	Электрический обогрев заднего стекла
Управление джойстиком (однорычажный)	Запираемая крышка топливного бака
Сухой дисковый тормоз с пневматическим приводом	Камера заднего вида
Кабина ROPS&FOPS	Ковш (режущая кромка из трех элементов)
Панель приборов с ЖК-экраном	Ковш для камня (3,0 м³)
Кондиционер	Ковш увеличенного объема (3.5м³)
Трехсекционный гидрораспределитель	Угольный ковш 4,2 м³
Быстросъемный гидравлический адаптер	Захват для бревен
Радиальные шины 750/65R26 увеличенной ширины с протектором «ёлочка»	Захват для сена
Радио/MP3	Ковш с боковой выгрузкой
Сдвижные форточки в кабине	Вилы паллетные
Увеличенная высота выгрузки	